

Sensor de Contato Magnético LoRaWAN



Principais características

- 3LoRaWAN 1.0.3 Classe A
- 3 sensores de contato magnético
- Comprimento dos cabos: 3 metros
- Transmissão periódica (Uplink)
- Recepção para alteração de configuração (Downlink)
- Bateria de 8500 mAh Li/SOCI2
- Grau de proteção waterproof IP65
- Antena LoRa externa
- Banda: AU915

Aplicações

A linha de endpoints da Khomp pode ser usada nos mais diferentes segmentos de mercado, como indicam os exemplos a seguir:

- Edifícios inteligentes e automação residencial
- Logística e gestão da cadeia de suprimentos
- Medição inteligente
- Agricultura Inteligente
- Cidades Inteligentes
- Fábrica Inteligente

Visão geral

O DTL-300 Contato Seco é um sensor de contato magnético para constatar estado de aberturas, desenvolvido para integração em redes LoRaWAN. Possui design compacto e de baixo consumo de energia, permitindo que seja facilmente implementado em uma ampla variedade de setores, incluindo agricultura, automação predial, e gerenciamento de infraestrutura. Esse equipamento suporta até 3 sensores de contato magnético (sendo necessário realizar a aquisição dos demais sensores).

A transmissão sem fio do DTL-300 Contato Seco é baseada em LoRa, permitindo que os dados transmitidos alcancem distâncias extremamente longas.

Especificações técnicas

Características comuns de DC

- Tensão de alimentação: Bateria interna, 2.5–3.6 V
- Temperatura de operação: -40 °C a +85 °C

Especificações LoRa

- Faixa de Frequência, Banda 1 (HF): 862–1020 Mhz
- Saída RF constante máxima de +22 dBm vs.
- Sensibilidade de RX: até -139 dBm.
- Excelente imunidade a bloqueios

Consumo de energia

- Modo de Sono: 5 uA @ 3,3 v
- Modo de Transmissão LoRa: 125 mA @ 20 dBm, 82 mA @ 14 dBm

Sensor magnético

- Dimensões do sensor: 45x94x12 mm (LxPxH)
- Adesivo de 1 mm, fita dupla face acrílica VHB 3M
- Temperatura de operação: De -60 °C a +60 °C
- Comprimento do cabo: 3 m
- Umidade de operação: 0–90% (não condensado)
- Acionamento em superfícies não metálicas 18 mm (tolerância ±10%)

Dimensões e peso

- Dimensões do equipamento: 127x65x47 mm
- Dimensões da caixa de transporte: 264x210x79 mm
- Peso do dispositivo: 188 g
- Peso bruto: 222 g
- Peso do sensor magnético: 46 g

Itens enviados na caixa de transporte

- 1x DTL-300 Contato Seco
- 1x Antena LoRa
- 3x Sensores Magnéticos

Bateria

- Bateria Li/SOCI2 não recarregável
- Capacidade: 8500 mAh
- Autodescarga: <1% / Ano a 25 °C
- Corrente máxima contínua: 130 mA
- Corrente máxima de reforço: 2 A, 1 segundo

Garantias e certificações

- Garantia total (legal + garantia Khomp): 1 ano
 - Garantia legal: 90 dias
 - Garantia Khomp: 9 meses
- Certificação Anatel
- Indústria certificada ISO 9001

Especificações mecânicas

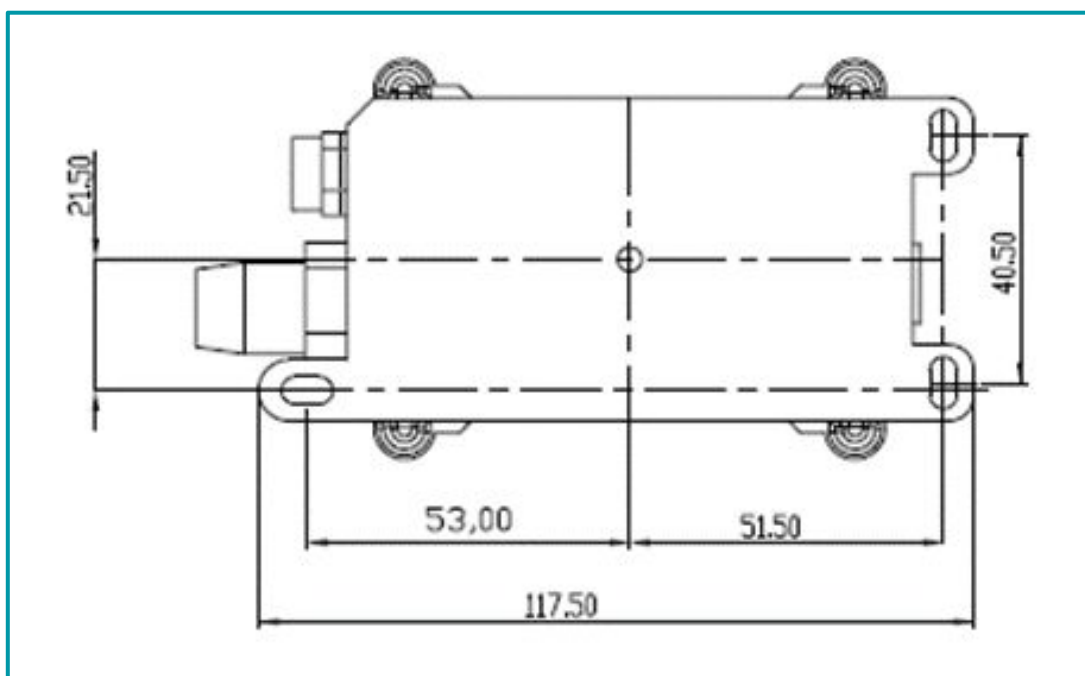
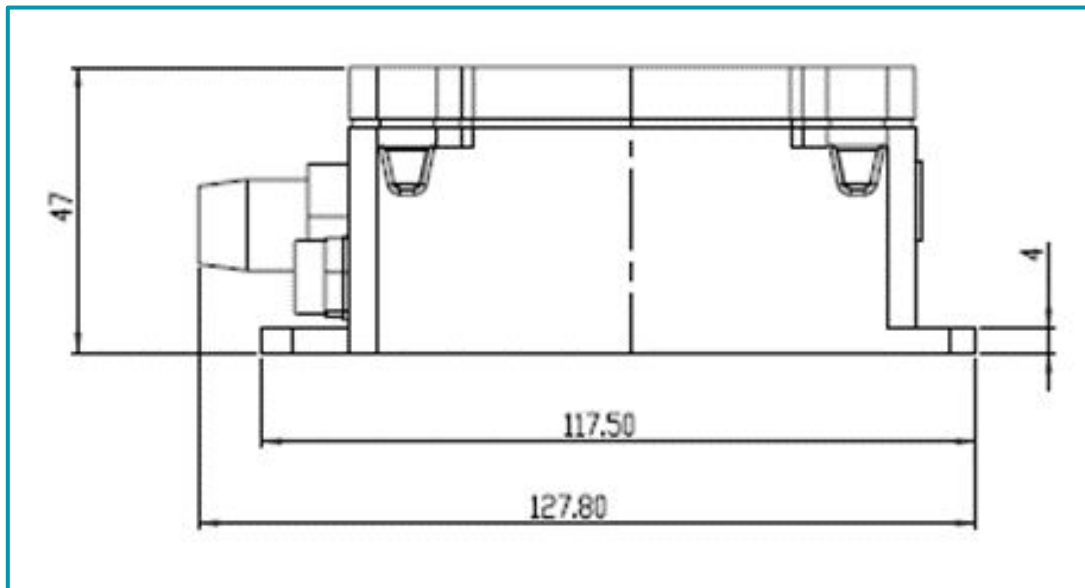
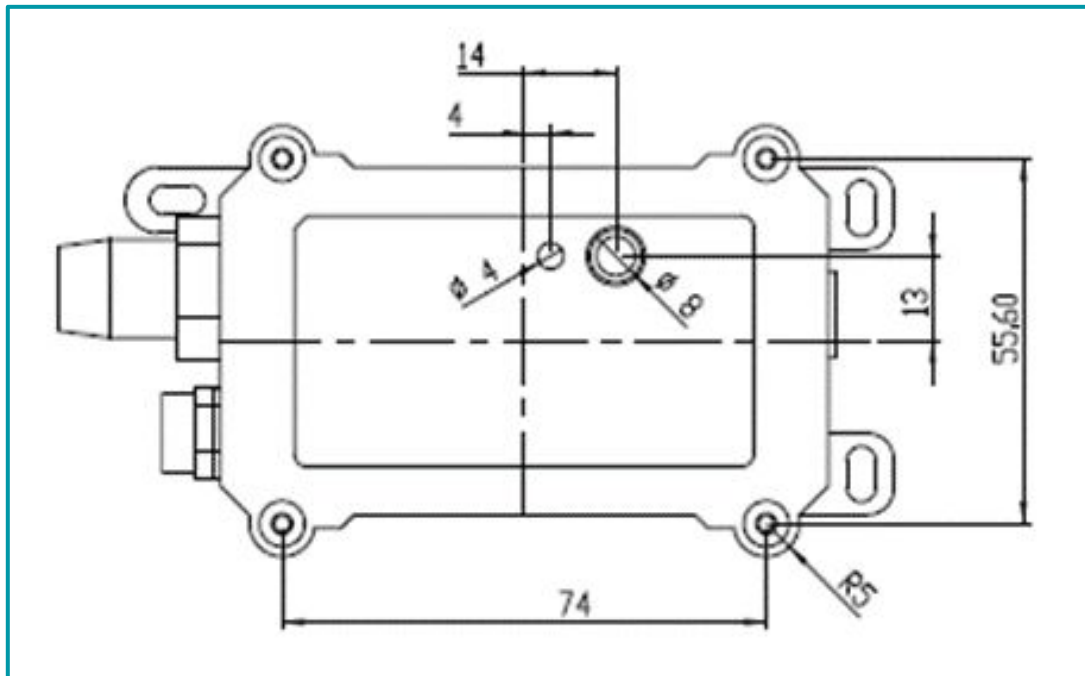

Outras imagens dos produtos



Sensor de Contato Seco

DTL-300

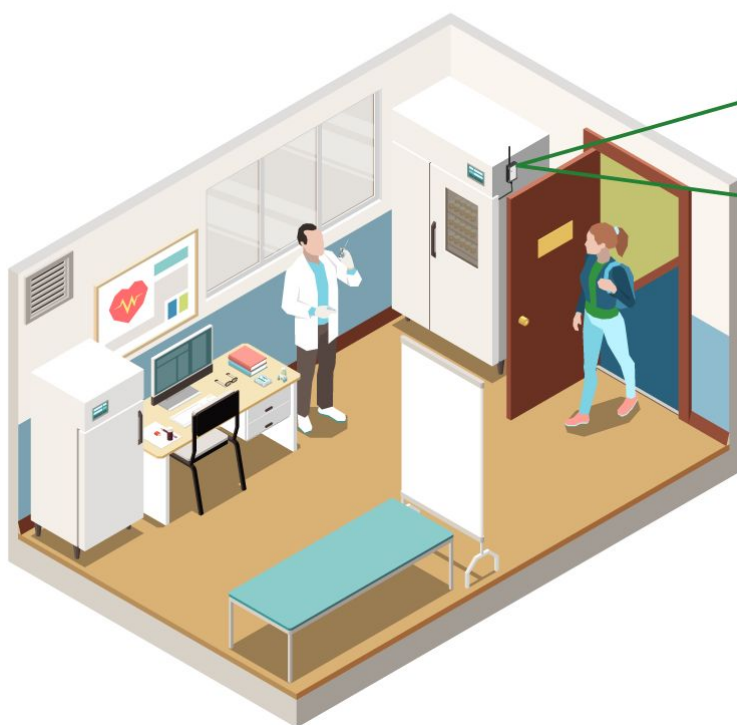

O DTL-300 é capaz de **monitorar abertura e fechamento de freezers com medicamentos**

- Este equipamento não tem direito a proteção contra interferência prejudicial e não pode causar interferências em sistemas devidamente autorizados.
- Este equipamento não é apropriado para uso em ambientes domésticos, pois poderá causar interferências eletromagnéticas que obrigam o usuário a tomar medidas para minimizar estas interferências.
- Para informações do produto homologado acesse o site: <https://sistemas.anatel.gov.br/sch>